

Manual - Slim/B varmvattenberedare

ISOTEMP SLIM varmvattenberedare har konstruerats och tillverkas med stor omsorg för att ge Er en säker och tillförlitlig funktion. Det är dock viktigt att den blir korrekt installerad och underhållen. Skötseln inskränker sig i stort till att vattnet måste avtappas vid frysrisk. Varje ISOTEMP SLIM varmvattenberedare trycktestas och täthetskontrolleras i produktionen.

Vi lämnar 2 års garanti mot fel i material och utförande.



Installation:

1. Placering: Beredaren kan placeras i princip var som helst i båten. Den bör sitta med sina anslutningar för motorns kylvatten i en nivå under motorns expansionskärl för kylvattnet. Det är en fördel att slangarna mellan motor och beredare är så korta som möjligt och läggs med så lite nivåskillnad som möjligt. (Värmeförlust och strömningsmotstånd)

2. Montering: Beredaren monteras horisontellt eller vertikalt med anslutningarna nedåt, stadigt fastsatt i sina fästfötter. Fötterna kan vridas runt beredaren för att kunna monteras även mot skott. Beredaren skall alltid sitta så att säkerhetsventilen med avtappningsfunktionen sitter längst ner. Tänk på att beredarens vikt ökar med påfylld vattenvolym.

3. Vattenanslutningar:

3.1 Material: Använd enbart nippelar, rörkrökar etc. i korrosionsbeständigt material, som mässing eller rostfritt. Nippelsats finns som tillbehör. (Nr: 0109K) Plastnippelar ska undvikas av hållfasthetsskäl. Ett plötsligt stort läckage kan orsaka utebliven motorkylning eller utsprutande hett vatten. Använd enbart värmebeständig (100°C) vävförstärkt gummislång, resistent mot kylarvätska och som klarar 5 bars tryck, till kylvätskeslangarna. För färskvattenanslutningarna skall även slang användas som tål värme, 8 bars tryck och ej avger smak. (Livsmedelskvalitet) Detta gäller även för kallvattentillobbet. Alla slangar säkras med slangklämmor. Gångade anslutningar tätas med gängtätning/låsning typ Loctite 577, Bondline T 777 eller motsvarande.

3.2 Motoranslutningar (se schema): Beredarna är i första hand avsedda att anslutas till färskvattenkylda motorer. Vissa sjövattnenkylda motorer har dock inbyggd termostat och en speciell anslutningsats, så att man kan få ut kylvatten med tillräckligt hög temperatur (55-80°C) Eftersom ISOTEMP har motorvattenslinga i rostfritt material går den även att ansluta till sjövattnenkylda motorer.

Följ motortillverkarens uppgifter på lämpliga uttag på motorn. Dessa ska ha sådan tryckskillnad, att god (minst 2 l/min) kylvattencirkulation till beredaren erhålles. Om båten har två motorer, ansluts beredaren till en av dem. Om två beredare monteras, ansluts dessa parallellt. Slangar, nippelar och rör skall ej vara av klenare dimension än beredarens anslutningar (16 mm / 5/8") för att förhindra strypningar.

Vid anslutning till små dieselmotorer på 10-15 hk kan det dock vara nödvändigt att minska flödet genom beredaren för att bibehålla motorns kylkapacitet.

3.3 Färskvattenanslutning (se schema): Beredaren är avsedd att kopplas in så att den förses med färskvatten av en elektrisk tryckvattenpump från vattentanken. Elektrisk vattenpump får ge max. 3,0 bar tryck, där en flermedelbranspump ger jämnare flöde och mindre tryckstötter. Vid högre tryck kommer säkerhetsventilen att utlösa vid 6,0 bar. Varmvattenutloppet, som även avluftar beredaren, bör anslutas till blandarkranar vid respektive vask, så att alltid kallvatten kan blandas in för lämplig temperatur. Ställ in lämplig temperatur på beredarens termostatblandare, mellan 38 och 65°C.

Montera en spillvattenslang (i.d. 10 mm) från säkerhetsventilen ner till kölsvinet eller annan mindre uppsamlingsbehållare. Spillvattenslangen måste alltid ha fritt utlopp och får ej anslutas till skrovgenomföring eller kran. Beredaren kan spilla lite vatten genom volymökningen under uppvärmningsperioderna.

3:4 El-anslutning: Allt är färdigkopplat till beredarens elpatron och den är försedd med sladd och jordad stickpropp. Sladden är kort för att markera att ett vägguttag skall finnas i direkt anslutning till beredaren. Vägguttaget ansluts till landströmsenhet med dubbelsäkring och jordfelsbrytare. Dessa enheter liksom övrig fast elinstallation i båten avsedd att anslutas till elnätet, skall utföras enligt gällande bestämmelser. ISOTEMP varmvattenberedare och dess elinstallation är utförd så att de uppfyller gällande EU-krav på detta område. OBS! När båten lämnas en längre tid skall alltid beredarens stickpropp tas ur, så att även skyddsjord är bruten, detta även om båtens landströmsanslutning är franslagen (inom vissa områden kan det i elsystemet uppstå en potentialskillnad mellan skyddsledningen och sjövattnet = båtens jord. Detta kan på sikt skada elpatronen och beredaren).

4. Uppstartning/Provkörning: Starta båtmotorn och kontrollera att kylvattencirkulationen kommer igång genom beredarens motorvattenslinga. Om slangarna dragits, så att luftfickor bildats, kan det bli nödvändigt att avlufta dessa, genom att höja och sänka slangarna. Se till att slangarna blir riktigt fixerade. Kompensera vid behov kylväska i motorns kylsystem för den volym som beredarens motorslinga och slangar representerar. Fyll på färskvatten, genom att starta tryckvattenpumpen och låta varmvattenkranen vara öppen, så att luft och senare vatten strömmar ut. Kontrollera att inget vattenläckage förekommer. Koppla in elkontakten först sedan beredaren är helt fylld med vatten. Spillvattenledningen från säkerhetsventilen måste alltid ha fritt utlopp.

5. Underhåll:

5:1 Vintertömning: Då frysrisk föreligger, måste beredaren tömmas på färskvatten. Öppna säkerhetsventilen med hävarmen, öppna alla varmvattenkranar och skruva dessutom ur avluftningsskruven på blandningsventilen (M5 r.f. spårskruv). Vattnet kommer nu att rinna ur via spillvattenledningen.

Om motorns kylvattensystem inte har frostskyddsblandning, måste även motorns kylvattensystem, slangarna och motorslingan i beredaren tömmas. Beredaren kan därefter sitta kvar i båten under vintern.

5:2 Eluppvärmning: Elpatronen är standard på 750 watt. Om elpatron med högre effekt användes finns risk för att många landströmsanläggningar överbelastas. ISOTEMP Slim har såväl drifts- som överhettningstermostater, som bryter strömmen vid 75°C alternativt 95°C. Om överhettningsskyddet löst ut måste det manuellt återställas. Drag ur kontakten och ta bort skyddskåpan i plast. Tryck in återställningsknappen på överhettningsskyddet (se fig.) och återmontera skyddskåpan. Undersök varför överhettningsskyddet löst ut.

Fungerar inte driftstemostaten? Inget vatten i beredaren?

När båten lämnas en längre tid skall alltid elkontakten tas ur, detta även om båten landströmsanslutning är franslagen.

Elpatronen finns även för 115 volt.

5:3 Kontroll: Kontrollera regelbundet att inget läckage uppstått vid någon slanganslutning och att säkerhetsventilen fungerar.

Tekniska data Isotemp SLIM/B

Typ	Volym liter	L x øD x H mm	Vikt kg	Elpatron
0152S	15	540 x 285 x 295	8	230V/750W
0202S	20	665 x 285 x 295	9,5	230V/750W
0252S	25	785 x 285 x 295	11	230V/750W

Vattenanslutningar färskvatten och motorvatten: G ½" utvärdig rörgänga resp. G ½" invärdig rörgänga

Material: Innetank and anslutningar i kontakt med vatten SIS 2343 (rostfritt syrafast),

yttertank och fötter SIS 2333 (rostfritt omagnetiskt)

Säkerhetsventil: 6,0 bar

Isolering: Injicerad polyuretanskum

Rätt till ändringar i specifikationen och utförande förbehålles.



I-61019 S Agata Feltria (PU)

Italy

Phone +390541848030

Fax +390541848563

info@indelmare.com

www.isootherm.com

Thermoprodukter AB

Dragonvägen 6

SE-392 39 Kalmar, Sweden

Phone +46 480 425 880

Fax + 46 480 127 75

info@isootherm.com

www.isootherm.com

Inkopplingschema

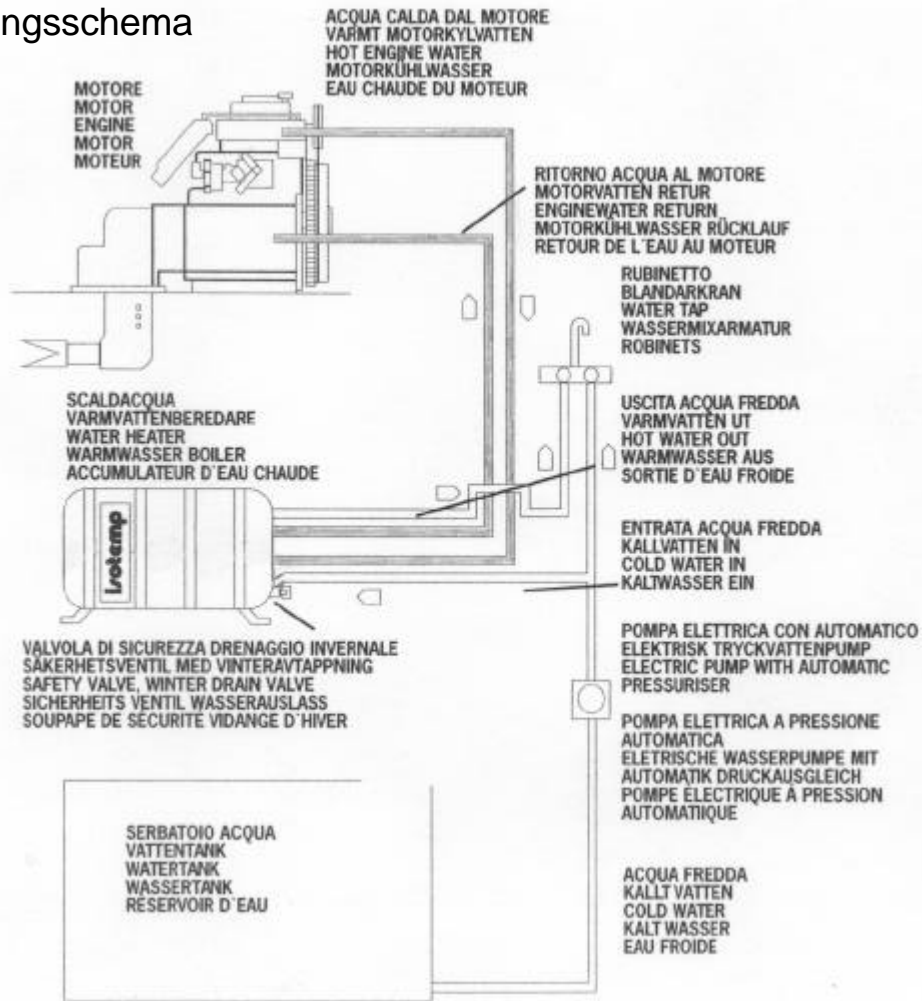

Dimensioner

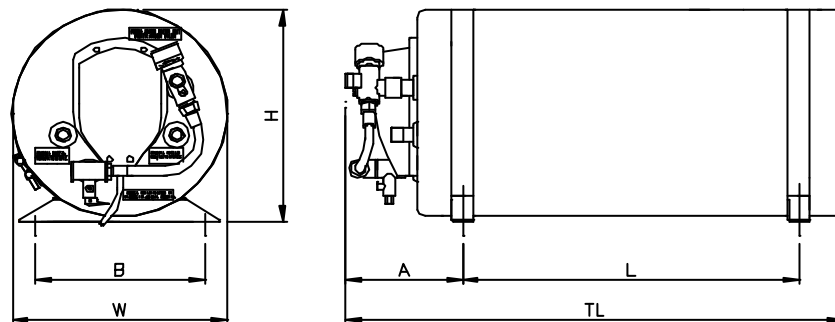

Typ	A	L	B	TL	W	H
15L	160	320	245	540	285	295
20L	160	445	245	665	285	295
25L	160	570	245	785	285	295

Termostater

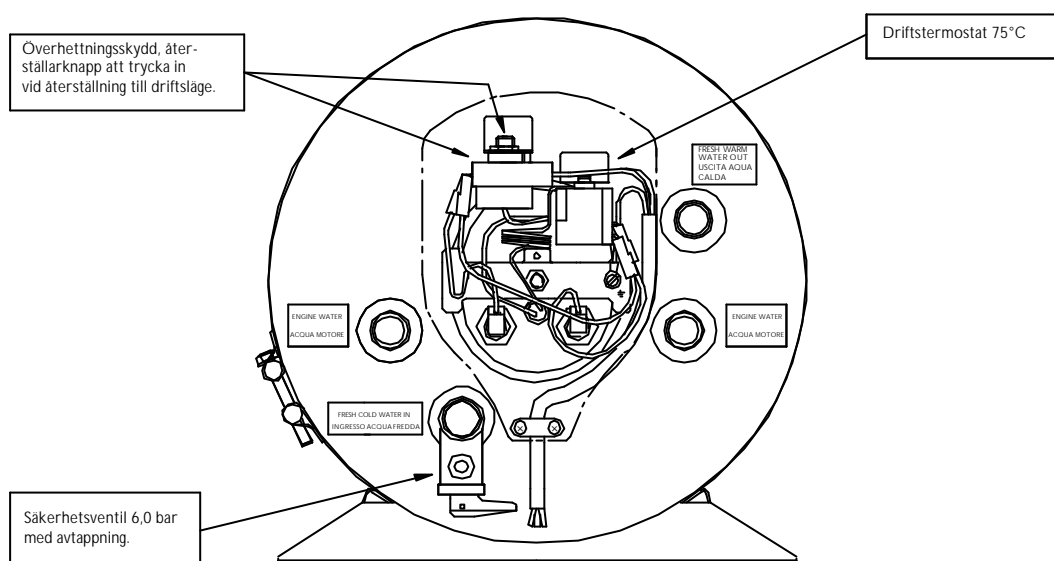

Byte elpatron

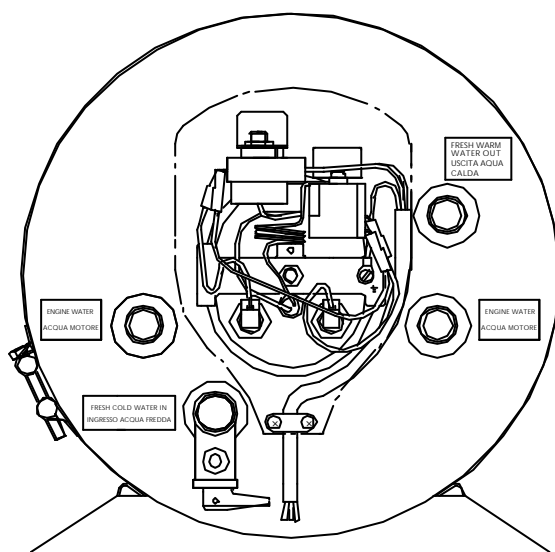

Byte elpatron:

Stäng av strömmen, dra ur sladden.
Ta loss termostaten och överhettningsskyddet från sina fästen för att lättare komma åt elpatronen med fästbricka.
Ta loss elkablarna på elpatronen. Skruva loss läsbygeln, elpatronen lossnar och faller eventuellt in i beredaren. Sätt på muttern på den gängade centrumbulten, det blir lättare att hålla i hela enheten då. Vrid fäste/elpatron 90° åt vänster så att sladdfästena hamnar åt höger, sväng enheten så att den tar i väggen inne i tanken till vänster, över motorslingans rör. Trä ut hela enheten genom hålet med vänstersidan först, det kan vara lättare om gummipackningen först krängs av inåt.
Lossa elpatronen sedan från fästbrickan, (NV 19 mm), montera sedan den nya elpatronen på fästbrickan, använd också de medlevererade nya brickorna, dra till ordentligt.
Montera hela enheten i omvänd ordning, men sätt på gummipackningen först.